

PLANCHAS Y FLEJES DE ACERO LISO

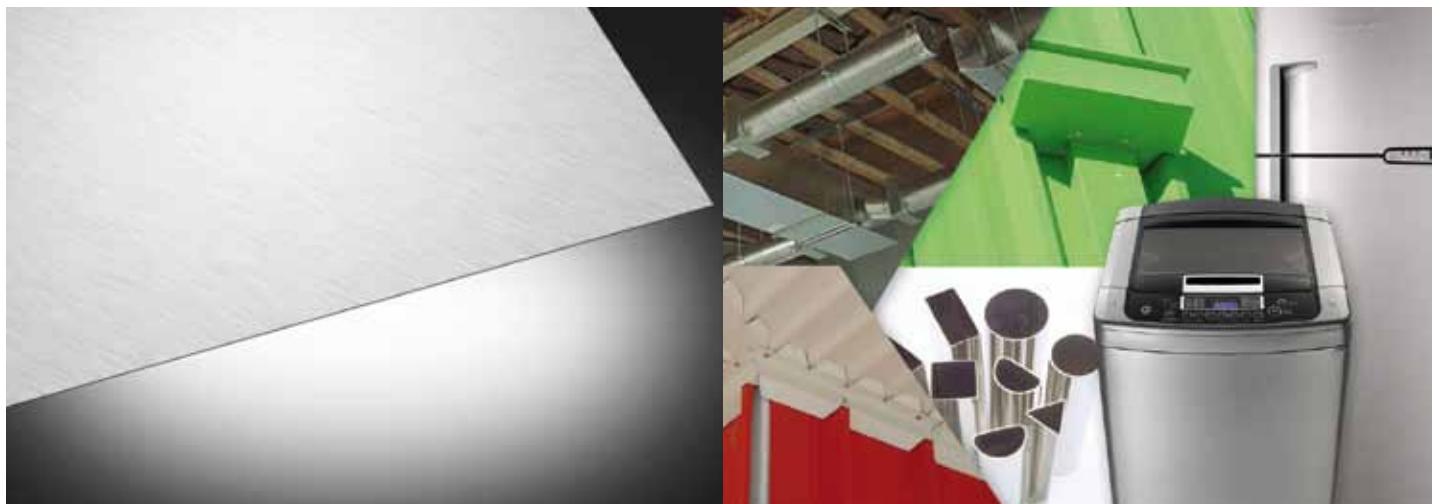

Medidas nominales
 (Anchos de bobinas en stock)

Ancho nominal 1000 mm

Ancho nominal 1219 mm

Especificaciones Técnicas

Planchas y flejes de acero liso (Galvanizado, Zinc Aluminio y Prepintado).

Recubrimiento : Zinc Aluminio aplicado en ambas caras según norma de fabricación ASTM A792 M08 / calidad AZ-150 (150 gr/m²).

Zinc Galvanizado aplicado en ambas caras según norma de fabricación ASTM A653 M07 / calidad G-40 (120 gr/m²) /calidad G-60 (180 gr/m²) y G-90 (275 gr/m²).

Terminación : Prepintado (pintura de poliéster con espesor de 20 micras aplicada en una cara, línea continua a base de resinas sintéticas, pigmentos y aditivos que proporcionan un acabado de alta calidad). Variedad de colores.

Natural (zinc aluminio y zinc galvanizado).

Ventajas

- Disponibilidad de entrega de planchas y bobinas en largos y anchos estándar (según tabla adjunta) y a pedido.
- Planchas cumplen con norma chilena oficial NCh 222 Of 1999.

Aplicaciones

- Hojalatería y forros de terminación.
- Ductos de aire acondicionado.
- Tubos de calefont y estufas a leña.
- Perfiles especiales para la construcción.
- Recubrimiento de artefactos de línea blanca: lavadoras, refrigeradores, máquinas de frío, otros.

PLANCHAS Y FLEJES DE ACERO LISO

BOBINA

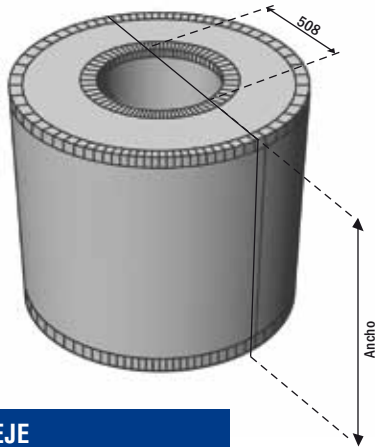

FLEJE

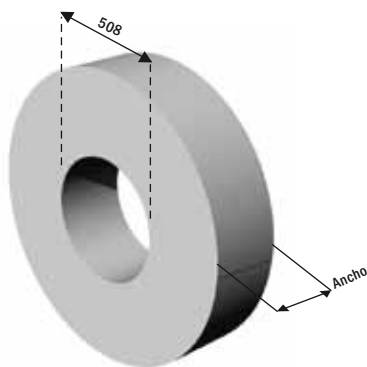

ROLLO

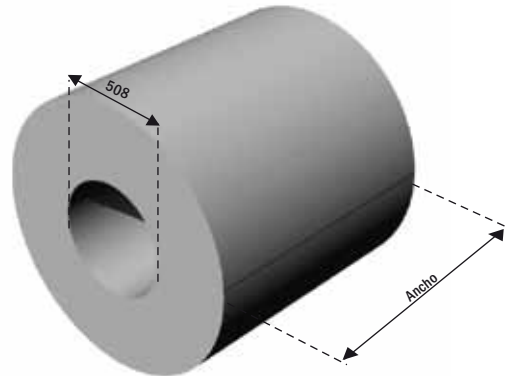

PLANCHA

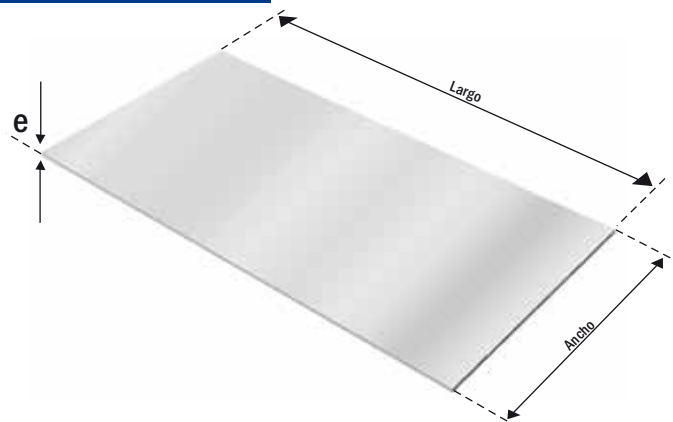

Producto	Tipo Recubrimiento	Espesores	Ancho (mín. - máx.)	Largo (mín. - máx.)	Tolerancias Ancho	Tolerancias Largo
BOBINA	Galvanizado Zinc aluminio Prepintado	0.30 - 1.6 mm	Mín.: 890 mm Máx.: 1219 mm	De acuerdo a peso máximo de bobina (10 ton)	0/+ 6 mm	0/+ 45 mm
ROLLO (rebaje de bobina)	Galvanizado Zinc aluminio Prepintado	0.30 - 1.6 mm	Mín.: 890 mm Máx.: 1219 mm (ancho bobina)	Mín.: 50m Máx.: largo bobina	0/+ 6 mm	0/+ 1000 mm
FLEJE	Galvanizado Zinc aluminio Prepintado	0.30 - 1.6 mm	Mín.: 40 mm Máx.: 1219 mm (ancho bobina)	Mín.: 50 m Máx.: largo bobina	Mínimo 0/+ 0.6 mm	0/+1000 mm
PLANCHA LISA	Galvanizado Zinc aluminio Prepintado	0.35 - 1.5 mm	Mín.: 300 mm Máx.: 1219 mm (ancho bobina)	Mín.: 1500 mm Máx.: 6000 mm	0/+ 6 mm	0/+ 20 mm

NOTAS:

- Largos y anchos especiales son a pedido.
- Disponibilidad de amplia variedad de bobinas, rollos, flejes y planchas lisas. Consultar por detalles técnicos más específicos del producto a cotizar con área técnica.
- Otras medidas bajo consulta con área técnica.
- Otras tolerancias del ancho, deben ser consultadas a nuestro departamento de ingeniería.

- En caso de aceros prepintados, se recomienda quitar el foil antes de instalar.
- Se recomienda almacenar en lugar seco antes de instalar.

Carta de colores

VA 15 Terracota	RAL 6003 Verde tierra	RAL 1000 Sahara	RAL 9017 Negro	RAL 7024 Gris pizarra
RAL 3020 Rojo	RAL 6002 Verde follaje	RAL 1001 Beige	RAL 5009 Azul piedra	RAL 7040 Gris ceniza
RAL 2004 Naranja	RAL 6011 Verde musgo	RAL 9002 Gris perla	RAL 5005 Azul cobalto	VA 12 Blanco
RAL 1004 Amarillo	RAL 6018 Verde manzana	RAL 9006 Gris silver	RAL 5012 Celeste	RAL 9003 Blanco

Colores referenciales.

Para otros colores a pedido, consultar por volumen mínimo de cotización. Consultar por disponibilidad de colores según espesor del acero a cotizar.



Venta al Detalle: Arturo Prat 1506, Teléfono: (56 2) 412 27 00 - Fax: (56 2) 412 27 40, Santiago - Chile
 Venta Industrial: Aeropuerto 9510, Teléfono: (56 2) 412 26 00 - Fax: (56 2) 412 26 45, Cerrillos, Santiago - Chile



ISO 9001:2008
 Certificate Number: 43635

Confianza en aceros

www.villalba.cl
 ventas@villalba.cl